

Valvole automatiche Serie SCS - VNR - VSO - VSC e VMR

Nuovo modello

Selettore di circuito Mod. SCS
 Valvole Unidirezionali Serie VNR
 Valvole scarico rapido Serie VSO - VSC
 Valvola con scarico regolabile Mod. VMR

2

CONTROLLO



- » Mod. SCS: canalizzazione nello stesso punto di due segnali provenienti alternativamente da due punti diversi
- » Serie VNR: lavorazioni a pressioni basse
- » Serie VSC - VSO: capacità di aumentare la velocità dei cilindri
- » Serie VSC - VSO: veloce depressurizzazione di serbatoi contenenti aria compressa
- » Mod. VMR: mantenimento costante della pressione al valore impostato con scarico della sovrappressione in eccesso

Si definiscono valvole automatiche tutte le valvole che modificano il loro stato con la semplice presenza o assenza dell'aria compressa all'ingresso.

Il selettore di circuito Mod. SCS-668-06 permette di canalizzare due segnali provenienti alternativamente da due punti diversi nello stesso punto.

Le valvole unidirezionali Serie VNR possono lavorare con pressioni basse sia in fase di flusso libero che in fase di ritenuta.

Le valvole di scarico rapido Serie VSC e VSO sono comunemente impiegate per aumentare la velocità dei cilindri o per depressurizzare velocemente serbatoi contenenti aria compressa.

Le valvole regolabili Mod. VMR 1/8-B10 permettono il mantenimento di serbatoio/ capacità ad un valore di pressione costante, consentendo un rapido scarico in atmosfera ad una eventuale sovrappressione creatasi all'interno.

CARATTERISTICHE GENERALI

Gruppo valvola	valvole automatiche
Costruzione	Mod. SCS, Serie VNR, Serie VSO e Serie VSC: ad otturatore Mod. VMR: a membrana
Materiali	Mod. SCS: corpo AL - boccola OT - guarnizioni NBR - otturatore Delrin Serie VNR: corpo OT - guarnizioni NBR - molla acciaio INOX Serie VSO: corpo OT - guarnizione NBR Serie VSC: corpo OT - guarnizione Desmopan Mod. VMR: corpo OT - molla Acciaio zincato - guarnizioni NBR
Fissaggio	in qualsiasi posizione
Attacchi	a seconda del modello (vedere tabelle ingombri)
Temperatura d'esercizio	Mod. SCS, Serie VNR, Serie VSO e Serie VSC: 0°C + 80°C (con aria secca - 20°C) Mod. VMR: -5°C + 50°C (con punto di rugiada del fluido inferiore di 2°C al valore della temperatura minima di lavoro)
Fluido	aria filtrata senza lubrificazione. Nel caso si utilizzasse aria lubrificata, si consiglia olio ISO VG32 e di non interrompere mai la lubrificazione

Selettore di circuito Serie SCS

Il fissaggio si effettua a parete con due fori passanti nel corpo.



Materiali impiegati:

- corpo AL
- boccola OT
- guarnizioni NBR
- otturatore Delrin

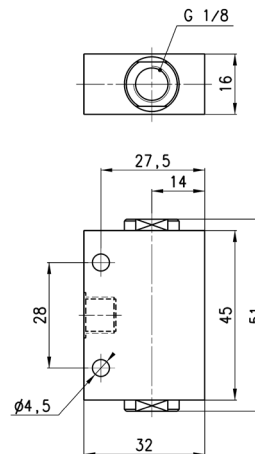

Mod.	Q (NI/min)	P (bar)
SCS-668-06	800	0,2

Q = Portata
P = Pressione minima di azionamento

Valvole unidirezionali serie VNR

Il tipo di costruzione ad otturatore permette di lavorare alle basse pressioni sia in fase di flusso libero che in fase di ritenuta.



Attacchi M5 - G1/8 - G1/4 - G3/8 - G1/2 - G3/4

Materiali impiegati:

- corpo OT
- guarnizioni NBR
- molla inox

M5-G1/8-G1/4

G3/8-G1/2-G3/4

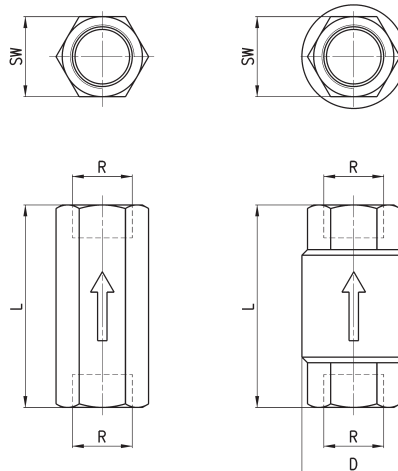

INGOMBRI						
Mod.	R	L	SW	D	Q (NI/min)	P (bar)
VNR-205-M5	M5	25	8	9	50	1
VNR-210-1/8	G1/8	34	13	15	600	0,2
VNR-843-07	G1/4	43	17	20	1400	0,2
VNR-238-3/8	G3/8	55	23	34,5	3000	0,02
VNR-212-1/2	G1/2	58,5	27	34,5	5800	0,02
VNR-234-3/4	G3/4	65	33	41,5	8000	0,06

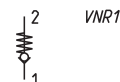

Q = Portata
P = Pressione minima di azionamento

Valvole di scarico rapido Serie VSO

I modelli VSO 425-M5 e VSO 426-04 sono particolarmente adatti per essere montati su valvole ed elettrovalvole con la cartuccia $\varnothing 4$ incorporata.

Attacchi: M5 o cartuccia $\varnothing 4$

Materiali impiegati:
- corpo OT
- guarnizione NBR



VSO...-04

VSO...-M5

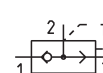
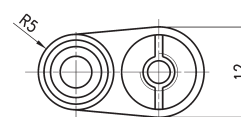
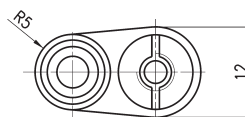
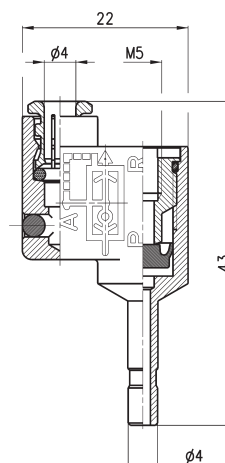
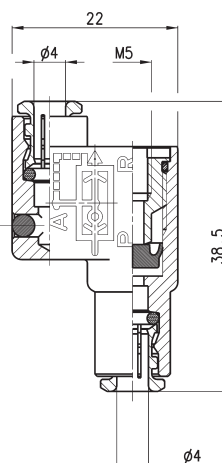

VSC1

Mod.	Q (NI/min) 1 > 2	Q (NI/min) 2 > 3	P (bar)
VSO 425-M5	50	100	1
VSO 426-04	50	100	1

Q = Portata a 6 bar ΔP 1
P = Pressione minima di azionamento

Valvole di scarico rapido Serie VSC

I modelli VSC sono particolarmente adatti per essere montati direttamente per mezzo di un nipplo sulle bocche dei cilindri. Sullo scarico si consiglia il montaggio di un silenziatore.

Attacchi: G1/8 - G1/4 - G1/2

Materiali impiegati:
- corpo OT
- guarnizione Desmopan

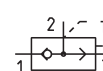
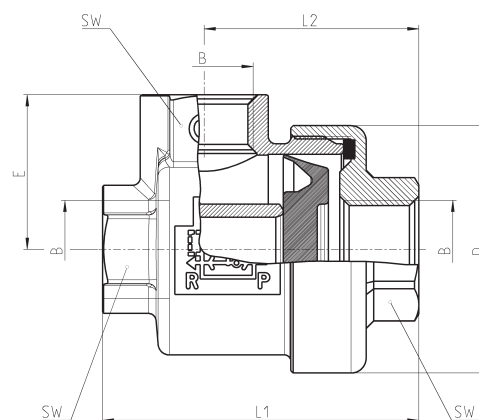

VSC1

Mod.	B	D	E	L1	L2	SW	Q (NI/min) 1 > 2	Q (NI/min) 2 > 3	P (bar)
VSC 588-1/8	1/8	28	17,5	36,5	25	14	650	1000	0,5
VSC 544-1/4	1/4	33	20,5	42	28,5	17	1100	2300	0,3
VSC 522-1/2	1/2	43	27	57,5	39,5	24	4500	6700	0,2

Q = Portata a 6 bar ΔP 1
P = Pressione minima di azionamento

Valvola di massima regolabile Mod. VMR 1/8-B10

Pressione d'esercizio: 1 bar ÷ 8 bar

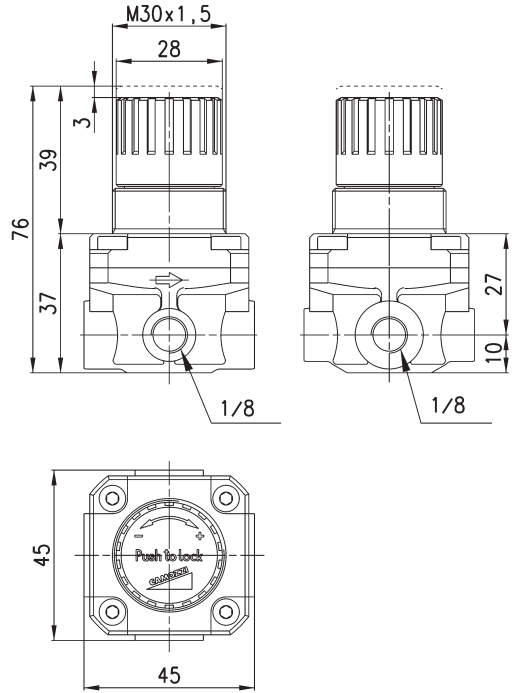
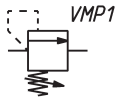

Mod.
VMR 1/8-B10

VALVOLA Mod. VMR 1/8-B10 - DIAGRAMMA DI PORTATA e SCHEMI DI FUNZIONAMENTO



DIAGRAMMA DI PORTATA

Pa = Pressione d'ingresso
Pr = Pressione regolata
Q = Portata

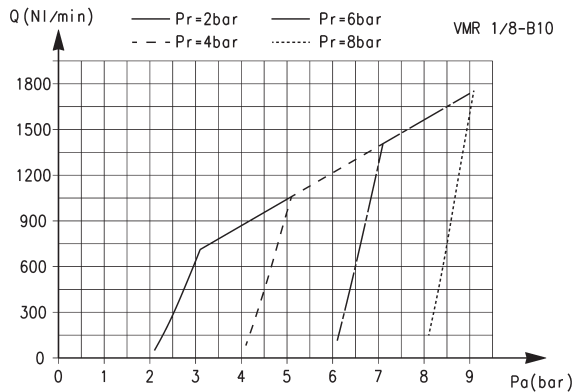
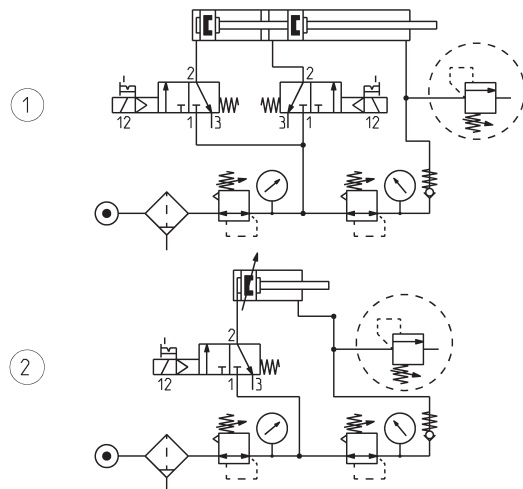

SCHEMA DI FUNZIONAMENTO 1: scarico della sovrappressione in una camera di un cilindro o in un serbatoio quando viene superato il valore impostato.

SCHEMA DI FUNZIONAMENTO 2: la valvola di massima pressione regolabile VMR permette alla pressione presente in una camera di un cilindro o in un serbatoio di scaricarsi in atmosfera ogni volta superato il valore di regolazione impostato.